

C.M.G.:

Könner in Sachen Kanten

Die italienische Firma C.M.G. ist auf die Produktion von Kantenautomaten spezialisiert. Neu im Programm ist der FLOTTER 810 S für die Bearbeitung von Marmor und Granit.

Der Kunde verlangt Qualität. Das ist nichts Neues, aber die Ware wird heute kritischer denn je auf Qualität geprüft. Vor diesem Hintergrund wünscht sich der Steinverarbeiter Maschinen, die ihn dazu befähigen, so wirtschaftlich wie präzise zu produzieren.

Diesem Anspruch stellt sich der italienische Maschinenbauer C.M.G. mit langjähriger Erfahrung und speziell geschultem Fachpersonal. Unter Einsatz fortschrittlicher Technologien entwickelt er Maschinen für die industrielle Produktion von Rund-, Schräg- und Flachkanten. Das Sortiment beinhaltet heute eine breite Palette universell einsetzbarer Kantenschleifautomaten.

Effizient und leicht zu bedienen

Die Firma investiert laufend in Forschung und Entwicklung; nicht umsonst seien die Maschinen sehr leistungsfähig und leicht zu bedienen, erklärt Verkaufsmanager Massimo Vicenzi. Robust seien die Anlagen auch: »Alle verwendeten Materialien werden mit Bedacht eingekauft und einer strengen Qualitätskontrolle unterzogen.«

C.M.G. sei sowohl auf dem nationalen als auch auf dem internationalen Markt ein Begriff. »Die verschiedenen Märkte reagieren durchweg positiv auf unsere Produkte«, hat Vicenzi festgestellt. »Wir schließen da-

raus, dass unsere Kunden die Vorteile zu nutzen wissen, die wir ihnen mit unseren Maschinen bieten. Positives Feedback erhalten wir sowohl aus Deutschland, wo wir – mit ständigem Kundendienst – über die L. Hietel GmbH & Co. KG vertreten sind, als auch aus Osteuropa, insbesondere aus Polen und Slowenien. Das bestärkt uns darin, den eingeschlagenen Weg weiterzugehen.«

Produktion nah am Bedarf

Technisches Know-how und die aufmerksamkeitsvolle Beobachtung der Bedürfnisse der Branche haben zu einschneidenden Veränderungen wie z. B. der Entwicklung des Flottersystems geführt. Massimo Vicenzi zufolge hat C.M.G. als erster Hersteller erkannt, was der Verarbeiter benötigte, nämlich eine Maschine, mit der man verschiedene komplexe Bearbeitungen mit nur einem Schleifkopftyp durchführen kann. Die Umsetzung dieser Idee bedeutet für die Verarbeiter weniger Zeitaufwand und mehr Produktivität.

Der neue FLOTTER

Ein Beispiel für dieses innovative System ist der neue Kantenschleifautomat FLOTTER 810 S, entwickelt für die Politur von Marmor- und Granitkanten. Vertikal oszillierende Frontspindeln ermöglichen die Bearbeitung verschiedener Stärken an ebenen Oberflächen. Jede Spindel wird über den kompletten

Arbeitszyklus hinweg automatisch gesteuert. Der Anwender hat die Möglichkeit, die Länge der zu polierenden Kante einzugeben. Wirklich innovativ ist die Einstellung der Schleifsteine ge-

nau auf die Mitte des Werkstücks durch Verschiebung der Spindelbrücke. Auf diese Weise wird der maximale Durchmesser des Werkzeugs genutzt. Der Maschinenaufbau ist laut Vicenzi besonders hochwertig.

Der FLOTTER 810 S ist mit einem Wasserauffangbecken mit seitlichem Abfluss ausgestattet. Das Transportband läuft auf zwei 12 mm starken, geschliffenen Stahlunterlagen über eine doppelte, selbstschmierende Führung. Die verschiedenen Bearbeitungen können ohne den Einsatz einer Prüflehre ausgeführt werden. Alle Schutzgehäuse und Werkzeugabdeckungen, die Schrauben und der Schaltkasten sind aus rostfreiem Stahl. Als Innovation bezeichnet das Unternehmen auch den robusten Rahmen der Anlage. Er sei geschweißt, sandgestrahlt, mehrfach lackiert und mit einem kaltverzinkten Epoxydgrund als Korrosionsschutz versehen. Insgesamt sei der FLOTTER 810 S zwar ein High-tech-Produkt, aber – wie alle Anlagen des Unternehmens – einfach zu bedienen. Zum Leistungsprogramm des neuen FLOTTER gehören Wieder-



Kantenautomat FLOTTER

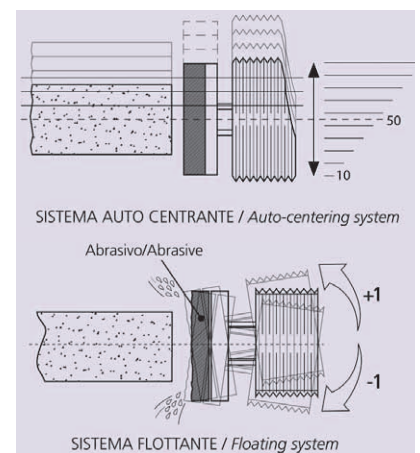

Oben: Vertikale Oszillation und automatische Spindelzentrierung auf die Mitte des Werkstücks

Unten: Flottersystem – winkelförmige Schwingung um den Mittelpunkt der Werkstückdicke

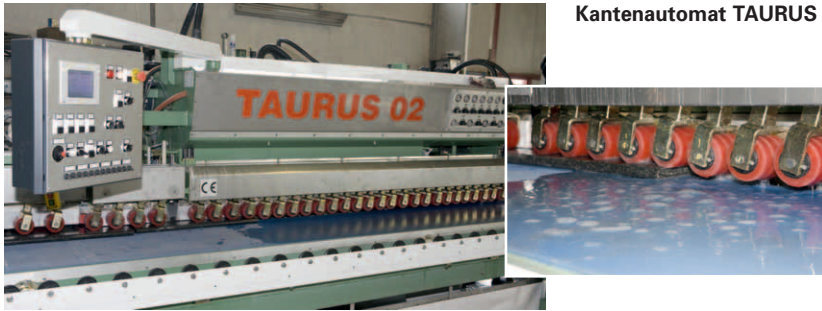

Kantenautomat TAURUS

**Serien-
fertigung
der
Kanten-
automaten**



holungsschnitte, horizontale Blind-schnitte und Schrägschnitte; auch Wassernasen oder Einschnitte lassen sich unkompliziert realisieren. Die mit »Universalschnitt kW 4« ausgestattete Anlage befähigt außerdem zur Herstellung von Blenden für Küchenarbeitsplatten. Alle beweglichen Teile werden mit einem progressiven Zentralschmiersystem automatisch geschmiert.

Kantenautomat TAURUS

Ein für die Naturwerksteinverarbeitung wichtiges C.M.G.-Produkt ist auch der Kantenschleifautomat TAURUS für die Bearbeitung von schrägen und geraden Rundstabskanten. Mit dieser komplett automatisch arbeitenden Anlage lassen sich problemlos viele Anwendungen von Naturstein verwirklichen – von der einfachen Stufe bis hin zur Küchenarbeitsplatte. Das robuste Gehäuse besteht aus dicken Stahlelementen. Die Maschine arbeitet mit selbstzentrierenden Spindeln und dem Flottersystem für die Granitpolitur. Eine ausgefeilte Siemens-PLC steuert jede einzelne Spindel bei den verschiedenen Bearbeitungen, wie z. B. der Teilpolitur einer Kante, der Auswahl des Schleifmittels oder der Politur unregelmäßiger Formen.

»Jedes unserer Produkte wird in unseren Werken in Verona von unseren Technikern abgenommen. Sie überprüfen alle Produktionsabläufe und testen alle Bearbeitungsprogramme, so dass nur hochwertige Produkte auf

den Markt kommen – mit Sicherheit ein großer Pluspunkt im Wettbewerb«, informiert Massimo Vicenzi. C.M.G. setzt auch weiterhin auf intensive Entwicklungsarbeit unter der Prämisse »Noch einfachere Handhabung und noch mehr Produktivität«. In Arbeit sind Kantenschleifautomaten mit numerischer Steuerung auf drei unabhängigen Achsen.

20. Geburtstag

»Unser Jubiläum – die Firma wurde kürzlich 20 Jahre alt! – ist für uns zugleich erreichtes Ziel und Ausgangspunkt«, erklärt Vincenzi, »Wir verfolgen weiter den 1987 begonnenen Weg, d. h., wir werden auch weiterhin Natursteinverarbeiter mit ausgereiften, leistungsstarken und auf die Bedürfnisse der Praxis abgestimmten Maschinen bedienen.«

Dott. Matteo Sgaravato

KURZINFO:

Kontakt

Beratung, Vertrieb und Service
in Deutschland und Österreich:
L. Hietel GmbH & Co. KG
Herwigstraße 18
35683 Dillenburg
Tel.: 0 27 71 / 53 62
Fax: 0 27 71 / 66 72
info@hietel.com
www.hietel.com und www.cmgsrl.it

**Stone+Tec 2007
Halle 7A, Stand 210**

Adeer Granit

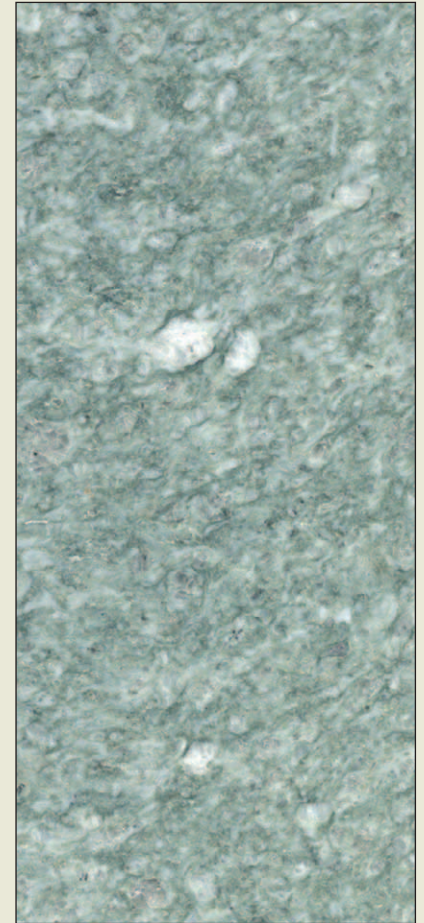

Wir liefern mehr
als Naturstein.
Mehr Beratung.
Mehr Kompetenz.

Adeer und mehr!

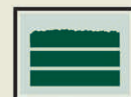

TOSCANO
NATURSTEIN

Parsagna, CH-7440 Adeer
Tel. +41 81 661 13 70
Fax +41 81 661 19 55
www.toscano-granit.ch
info@toscano-granit.ch